



**THINK BIG,
RECYCLE
EVERYTHING**

CENTAURO 240 / 280



MODELO CENTAURO: DESGARRADOR PRIMARIO

Máquina utilizada en la industria del reciclaje para la trituración y reducción del tamaño de materiales voluminosos. Esta máquina cuenta con una serie de cuchillas que se encargan de romper los materiales en piezas más pequeñas, facilitando su posterior procesamiento y reciclaje.

El destrozador primario de un solo eje CENTAURO está diseñado para trabajar largos periodos de tiempo con la máxima fiabilidad y durabilidad posible. Un diseño depurado y un acabado de máxima calidad que aseguran un alto rendimiento de sus elementos. Fabricado para empresas que necesiten triturar grandes cantidades de materiales. Es una herramienta clave en el proceso de reciclaje.



DISEÑO ROBUSTO:

Nuestro desgarrador primario está diseñado con materiales resistentes y de alta calidad, para soportar el desgaste y la abrasión durante su uso prolongado.

ALTA EFICIENCIA:

Muy eficiente, puede procesar los diferentes materiales a un ritmo constante, reduciendo así el tiempo y los costos de producción.

CUCHILLAS:

Cuenta con cuchillas resistentes, que se encargan de cortar y desgarrar los materiales en piezas más pequeñas.

ALTA CAPACIDAD DE PROCESAMIENTO:

Puede procesar grandes cantidades de materiales en largas jornadas de trabajo .

SEGURIDAD:

El desgarrador cuenta con sistemas de seguridad integrados que protegen a los trabajadores durante su uso.

BAJO MANTENIMIENTO:

Este tipo de máquina es fácil de mantener y no requiere mucho mantenimiento, lo que contribuye a reducir los costos de operación.





DATOS TÉCNICOS

CENTAURO 240

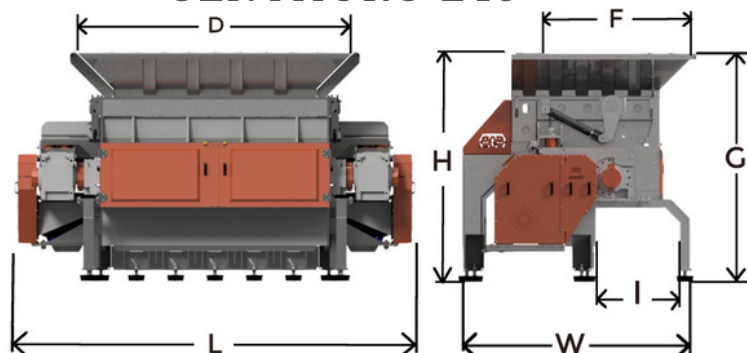

CENTAURO 280

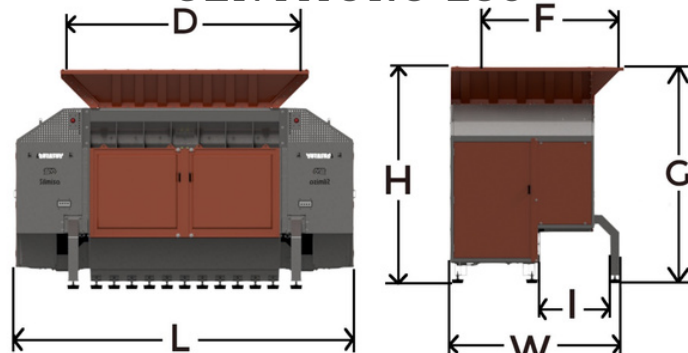

TECHNICAL DATA	CENTAURO 240	CENTAURO 280
MOTOR - DRIVE POWER	2x90 kW	2x132 kW
MEDIDA - MEASURE	2700x4000x2600 mm	2800x5400x3500 mm
BOCA DE LLENADO - FILLING OPENING (D-F)	1700x3200 mm	2200x3800 mm
ALTURA DE ALIMENTACIÓN - FILLING HEIGHT (G)	2100 mm	2900 mm
VOLUMEN TOLVA - CUTTING ZONE VOLUMES	4 m ³	8,5 m ³
ANCHO SALIDA MATERIAL - OUTLET WIDTH (I)	950 mm	1100 mm
PESO - TOTAL WEIGHT	16000 kg	25000 kg
DIÁMETRO DEL ROTOR - ROTOR DIAMETER	520 mm	800 mm
LONGITUD DE CORTE - ROTOR LENGHT	2400 mm	2800 mm
MEDIDA UNIDAD DE CORTE - AVAILABLE KNIFE SIZES	60x60 mm - 80x80 mm	60x60 mm - 80x80 mm
N.º PIEZAS DE CORTE - NUMBER OF KNIVES	79 - 42	115 - 75
N.º DE REJILLAS - NUMBER OF SCREENS	5 u.	7 u.

CENTAURO EN ACCIÓN SINGLE-SHAFT SHREDDERS IN ACTION

